

**Tecnologia avanzata
di centrifuga**



**Sistema di
trasmissione
"Duracore"**



Qualità di lavaggio



Cerniera robusta

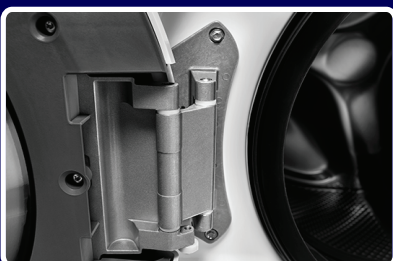

VAST & FAST
esperienza e qualità Italiana dal 2003

VLH16

Lavatrice Industriale supercentrifugante con gettoniera



*Si adatta perfettamente a qualsiasi tipo di
soluzione, per uso domestico e industriale:
lavanderie, campeggi, ristoranti,
centri benessere e case.*

Modello	VLH16C
Velocità-variabile, reversibile, termoprotetti, alta-efficienza, induzione controllata.	Sì
Lavaggio	0,07 kw
Centrifuga	0,40 kw
Uso medio di energia per ciclo	0,054 kWh
Capacità	12 kg
Diametro del cilindro	547 mm
Profondità del cilindro	341 mm
Medio uso d'acqua calda, ciclo 60°	10,26 litri
Medio uso d'acqua calda, ciclo 40°	2,69 litri
Medio uso totale d'acqua	40,5 litri
Velocità del lavaggio - RPM	40
Piedini regolabili	Sì
Colore	Bianco
Peso con imballo	120 kg
Peso senza imballo	116 kg
Larghezza	686 mm
Profondità (include la maniglia)	732 mm
Altezza	1.134 mm
Sportello	362 mm
Requisiti elettrici - volts/hz	220-240V/50Hz
Fusibile - Ampere	10A

Miglior rapporto qualità prezzo

perchè la nostra formula di vendita a domicilio, salta tutte le spese di filiera, portando i nostri prodotti direttamente dal produttore al consumatore.

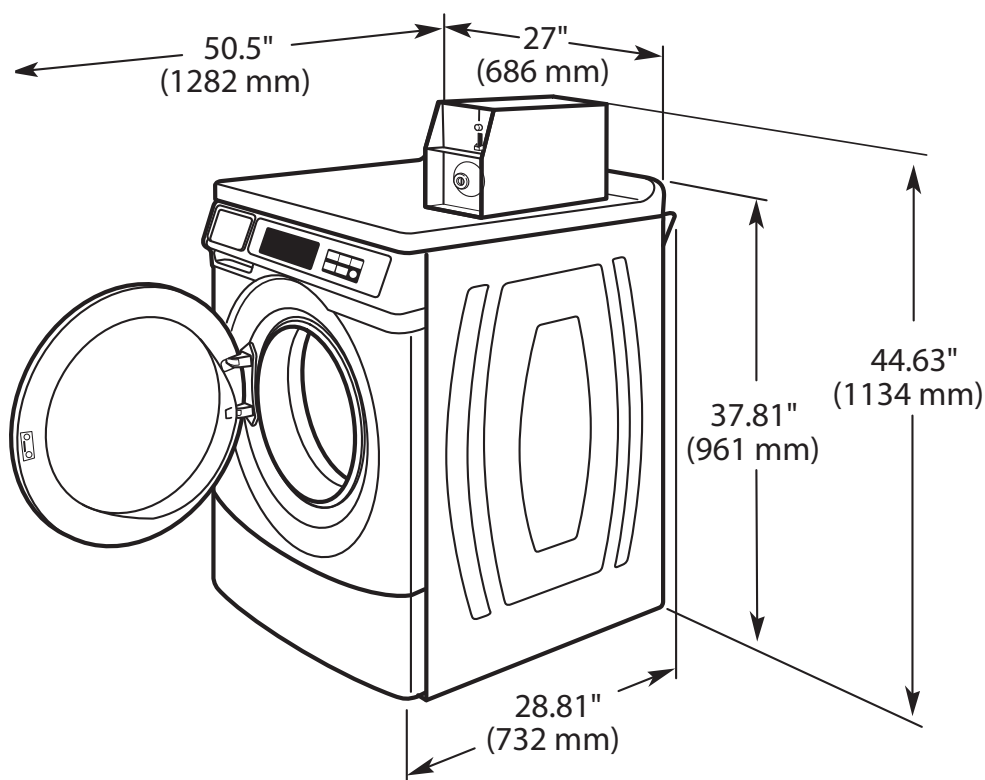

VAST & FAST S.r.l. a Socio Unico - 36010 ZANÈ (VI)
 Tel. +39.0445.370186 - Fax +39.0445.371988 - Email: info@vastfast.it

www.vastfast.it